

COPYRIGHT © Hangzhou EZVIZ Software Co., Ltd. Med enerett.

All informasjon, inkludert blant annet formuleringer, bilder, grafer osv., tilhører Hangzhou EZVIZ Software Co., Ltd. (heretter kalt «EZVIZ»). Denne brukerhåndboken (heretter kalt "brukerhåndboken") kan ikke reproduseres, endres, oversettes eller distribueres, hverken som helhet eller i deler, uten skriftlig tillatelse fra EZVIZ på forhånd. Med mindre noe annet er angitt gir ikke EZVIZ noen garantier eller løfter, hverken direkte eller underforståtte, angående Brukerhåndboken.

Om denne Brukerhåndboken

Denne brukerhåndboken forklarer hvordan produktet skal brukes og vedlikeholdes. Bilder, tabeller og all annen informasjon er kun ment som beskrivelser og forklaringer. Informasjonen i brukerhåndboken kan bli endret uten varsel, f.eks. på grunn av fastvareoppdateringer. Du finner den nyeste versjonen på nettstedet til EZVIZ™ (<http://www.ezviz.com>).

Endringslogg

Ny lansering – januar 2024

Varemerkeinformasjon

EZVIZ™, , og andre av EZVIZ's varemerker og logoer eies av EZVIZ i forskjellige jurisdiksjoner. Andre varemerker og logoer tilhører sine respektive eiere.

Juridisk informasjon

PRODUKTET (MASKINVARE, FASTVARE OG PROGRAMVARE) LEVERES "SOM DET ER", INKLUDERT ALLE FEIL OG MANGLER, I DEN GRAD DETTE TILLATES AV GJELDENDE LOVVERK. EZVIZ GIR INGEN GARANTIER, HVERKEN DIREKTE ELLER UNDERFORSTÅTTE, OM FOR EKSEMPEL (MEN IKKE BEGRENSET TIL) SALGBARHET, TILFREDSSTILLENDE KVALITET, EGNETHET FOR SPESIFIKKE FORMÅL ELLER AT TREDJEPARTERS RETTIGHETER IKKE KRENKES. EZVIZ OG DERES DIREKTØRER, ANSATTE, REPRESENTANTER ELLER AGENTER ER IKKE UNDER NOEN OMSTENDIGHETER ANSVARLIGE OVERFOR DEG FOR EVENTUELLE SPESIELLE SKADER. FØLGESKADER, TILFELDIGE SKADER ELLER INDIREKTE SKADER, INKLUDERT BLANT ANNET TAP AV FORTJENESTE, AVBRUDD I FORRETNINGSDRIFT ELLER TAP AV DATA ELLER DOKUMENTASJON SOM OPPSTÅR I FORBINDELSE MED BRUKEN AV DETTE PRODUKTET, SELV NÅR EZVIZ HAR BLITT VARSLET OM AT SLIKE SKADER KAN OPPSTÅ.

TIL DEN YTTERSTE GRAD SOM ER TILLATT VED GJELDENDE LOV, SKAL EZVIZ TOTALE ERSTATNINGSANSVAR FOR ALLE SKADER ALDRI OVERSTIGE DEN OPPRINNELIGE SALGSPRISEN TIL PRODUKTET.

EZVIZ PÅTAR SEG IKKE NOE ANSVAR FOR PERSONSKADER ELLER SKADER PÅ EIENDOM SOM SKYLDES FORSTYRRELSER I PRODUKTET ELLER AVBRUDD I TJENESTEN SOM SKYLDES FØLGENDE: A) FEIL INSTALLERING ELLER BRUK PÅ ANDRE MÅTER ENN I HENHOLD TIL INSTRUKSJONENE B) BESKYTTELSE AV NASJONALE ELLER OFFENTLIGE INTERESSER C) FORCE MAJEURE; D) AT DU ELLER TREDJEPARTEN, UTEN BEGRENSNINGER, BRUKER TREDJEPARTSPRODUKTER, -PROGRAMVARE, -APPLIKASJONER ELLER ANNET.

BRUK AV PRODUKTER MED INTERNETT-FORBINDELSE SKJER HELT OG HOLDENT PÅ EGET ANSVAR. EZVIZ ER IKKE ANSVARLIG FOR DRIFTSAVVIK, BRUDD PÅ PERSONVERN ELLER ANDRE SKADER SOM OPPSTÅR SOM ET RESULTAT AV CYBERANGREP, HACKERANGREP, VIRUS ELLER ANDRE INTERNETT-RELATERTE SIKKERHETSRIKIKOER. MEN, EZVIZ VIL TILBY TEKNISK STØTTE VED BEHOV.

LOVVERKET FOR OVERVÅKING OG DATABESKYTTELSE VARIERER FRA OMRÅDE TIL OMRÅDE. SJEKK ALLE RELEVANTE LOVER SOM GJELDER I OMRÅDET DITT FØR DU BRUKER DETTE PRODUKTET. DET ER DITT ANSVAR Å SJEKKE AT PRODUKTET BRUKES I SAMSVAR MED GJELDENDE LOV. EZVIZ ER IKKE ANSVARLIGE HVIS PRODUKTET BRUKES TIL UBERETTIGEDE FORMÅL.

HVIS DET OPPSTÅR KONFLIKT MELLOM DET OVENNENVTE OG DE GJELDENDE LOVENE, ER DET SISTNEVNTA SOM HAR FORRANG.

Innholdsfortegnelse

Oversikt	1
1. Pakkens innhold.....	1
2. Grunnleggende.....	2
Oppsett	3
1. Få tak i EZVIZ-appen.....	3
2. Slå på.....	3
3. Legg til kamera i EZVIZ.....	3
Installasjon	4
1. Installasjonssted.....	4
2. Installer Micro SD-kortet (valgfritt).....	4
3. Montere sokkelen.....	5
4. Montere kameraet.....	6
Vis enheten din	7
1. Direktevisning.....	7
2. Innstillinger.....	8
EZVIZ Connect	9
1. Med Amazon Alexa.....	9
2. Med Google Assistant.....	10
Spørsmål og svar	10
Initiativer om bruk av videoprodukter	12

Oversikt

1. Pakkens innhold



Kamera (x1)



Strømadapter (x1)



Strømledning (x1)

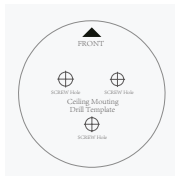

Boremal (x1)



Monteringsplate (x1)



Skruesett (x1)



Regulatorisk informasjon (x2)







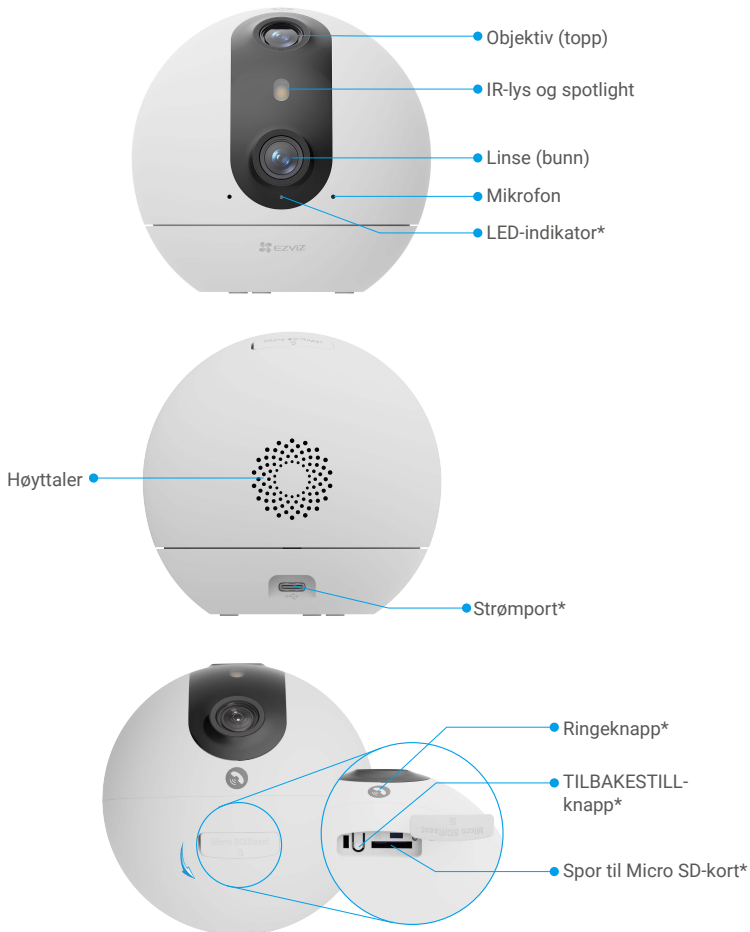

Hurtigstartveiledning (x1)

 Strømadapterens utseende avhenger av hvilken modell du har kjøpt.

2. Grunnleggende



Navn	Beskrivelse
LED-indikator	 Fast rødt: Kameraet starter opp.
	 Blinker sakte rødt: Nettverksunntak.
	 Raskt blinkende rødt: Kameraunntak (f.eks. Micro SD-kortfeil).
	 Fast blå: Video vises i EZVIZ-appen.
	 Blinker raskt blått: Kameraet er klart for Wi-Fi-tilkobling.
	 Blinker sakte blått: Kameraet fungerer som det skal.
Micro SD-kort (selges separat)	Initialiser kortet i EZVIZ-appen før du bruker det. Anbefalt kompatibilitet: Klasse 10, maks. lagringsplass 512 GB.
TILBAKESTILL-knapp	Hold inne i fire sekunder for å omstarte og tilbakestille alle parametere til standardinnstillingene.
Strømport	For å slå på kameraet.

Ringeknapp

Trykk på knappen én gang for å starte et samtale. EZVIZ-brukeren som har lagt til enheten og brukere som har blitt delt med enheten og gitt tillatelse for Call vil motta samtalelønningen.

Oppsett

Følg trinnene for å konfigurere kameraet:

1. Skaff EZVIZ-appen og logg inn på EZVIZ-appkontoen din.
2. Skru på kameraet.
3. Legg til kameraet ditt på EZVIZ-kontoen din.

1. Få tak i EZVIZ-appen

- Koble mobiltelefonen til Wi-Fi (anbefalt).
- Last ned og installer EZVIZ-appen ved å søke etter «EZVIZ» i App Store eller Google PlayTM.
- Start appen og registrer en EZVIZ-brukerkonto.

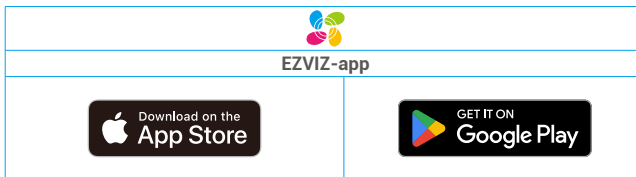

- i** Hvis du allerede har brukt appen, må du oppdatere den til nyeste versjon. Gå til app-butikken og søk etter EZVIZ for å se om det finnes nye oppdateringer.

2. Slå på

Koble kameraet til stikkkontakten med strømadapteren og strømledningen (5V 2A) for å slå på.

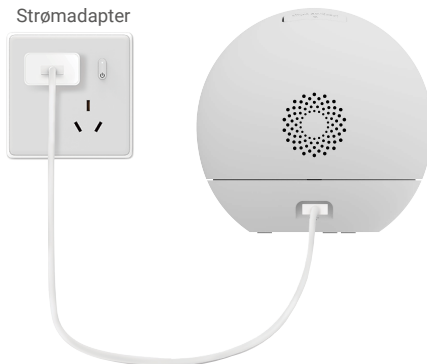

- i** • Det anbefales å bruke strømledningen og strømadapteren som følger med i pakken.
• Strømtuttaket skal være lett tilgjengelig og plassert i nærheten av strømadapteren.

3. Legg til kamera i EZVIZ

- i** Når LED-indikatoren blinker raskt blått, for å indikere at kameraet er klart for nettverkskonfigurasjon, må du bruke EZVIZ-appen for å fullføre Wi-Fi-konfigurasjonen.

1. Logg inn på kontoen din med EZVIZ-appen.
2. Fra startsidene trykker du på + øverst til høyre for å gå til siden for skanning av QR-koden.
3. Skann QR-koden på omslaget til hurtigstartguiden eller på kameraet.



4. Følg veiviseren for EZVIZ-appen for å fullføre Wi-Fi-konfigurasjonen.

- Koble kameraet til Wi-Fi-nettverket som mobiltelefonen er koblet til.
- Hvis kameraet ikke klarer å koble til Wi-Fi-nettverket ditt, trykk og hold inne tilbakestillingsknappen i omtrent fire sekunder for å starte kameraet på nytt og gjenta trinnene ovenfor.
- Hvis du vil koble kameraet til et annet Wi-Fi-nettverk, går du til Innstillinger > Nettverksinnstillinger i EZVIZ-appen for å endre Wi-Fi-nettverket.

Installasjon

1. Installasjonssted

Velg en plassering med klart, ublokkert synsfelt og med et godt trådløst signal til kameraet. Husk følgende tips:

- Fjern beskyttelsesfilmen fra linsen.
- Sørg for at veggen er sterk nok til å tåle tre ganger vekten av kameraet.
- Det anbefales å angi deteksjonsfølsomheten i EZVIZ-appen når du velger plassering. Slik kan du kontrollere om bevegelse kan detekteres i kameraets plassering og justere følsomheten basert på størrelsen og avstanden til det deterte objektet.

2. Installer Micro SD-kortet (valgfritt)

1. Åpne silikondekselet på kameraet.
2. Sett inn et Micro SD-kort (selges separat) i kortsporet som vist i illustrasjonen nedenfor.



• Etter at micro SD-kortet er installert, må det initialiseres i EZVIZ-appen før det brukes.

3. For å sjekke status på SD-kortet, trykk på «Storage Status» (Lagingsstatus) i menyen for «Device Settings» (enhetsinnstillinger) i EZVIZ-appen.
4. Hvis statusen for minnekortet vises som «Uninitialized» (ikke initialisert), trykk for å initialisere det.

• Statusen blir så endret til **Normal**, og deretter kan videoer lagres.

3. Montere sokkelen

- Enheten er ikke vanntett, så installer den innendørs.
- Kameraet kan plasseres horisontalt eller monteres i taket.

Alternativ 1: Skrivebordsplassering (anbefalt)

- Det anbefales at skrivebordshøyden ikke overskrider 1 meter.

- Plasser enheten horisontalt på bordet, helst på kanten av bordet eller på en høyere plass for å få bedre utsikt.



Alternativ 2: Takmontering

- Sørg for at taket er solid nok til å tåle tre ganger vekten til kameraet.
- Ikke plasser kameraet på et sted der det skinner mye lys direkte mot kamerallinsen.
- Anbefalt monteringshøyde: 2,5 m3 m over bakken.
- Retningen til trekanttegnene for å feste klistremerket er retningen til linsen til enheten. Sørg derfor for å sjekke linsens retning på forhånd når du setter på klistremerket.
- Når du monterer sokkelen, justeres trekantlogoen på sokkelen med trekantlogoen på klistremerket.

1. Plasser boremalen på overflaten du har valgt for å montere kameraet.
2. (Kun for vegger/tak av betong) Bor skruer i henhold til malen og sett inn tre anker.
3. Bruk tre metallskruer til å feste kamerabasen.=

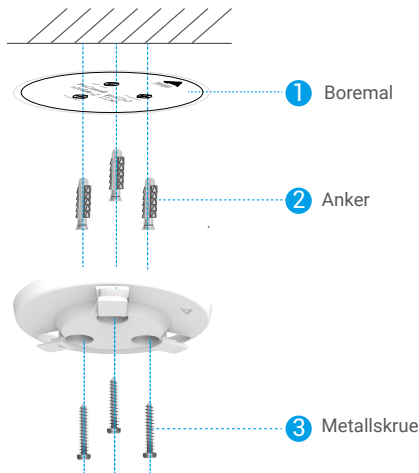

4. Montere kameraet

1. Monter kameraet på sokkelen, og dreii det med klokken til det sitter fast.



2. Installasjonen er fullført.



Vis enheten din

 Appens grensesnitt kan endres på grunn av versjonsoppdateringer. Les det faktiske grensesnittet.







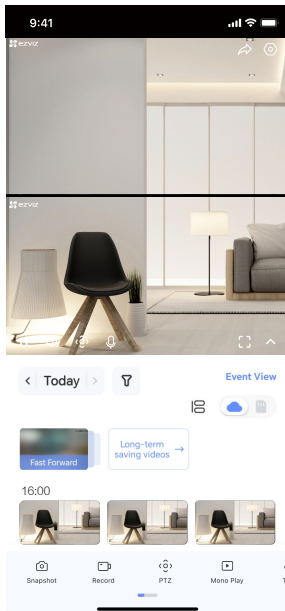

1. Direktevisning







Når du starter EZVIZ-appen, vises enhetssiden som vist nedenfor.

Du kan se og lytte til en direktevisning, ta bilder eller opptak og velge videodeterminasjon etter behov.



 Sveip til venstre og høyre på tvers av skjermen for å se flere ikoner.

Ikon	Beskrivelse
	Del. Del enheten din med hvem du vil.
	Innstillinger. Vis eller endre enhetsinnstillingene.
	Ta et øyeblikksbilde.
	Opptak. Start/stopp opptak manuelt.
	PTZ. Drei kameraet for å få et bredere synsfelt. Forhåndsinnstilt plassering. Kontrollere PTZ for å angi overvåkingsstedet som forhåndsinnstilte plasseringer.
	Spill av video. Trykk på for å vise bildet med stor vinkel eller bildet med PTZ-vinkel.
	Prate. Trykk på ikonet og følg instruksjonene på skjermen for å snakke med eller lytte til personer foran kameraet.
	Definisjon. Velg videooppløsning etter behov.
	Nattmodus. Trykk på for å gå inn i nattmodus. Videoen slutter å vises og alarminnvarselen blir slått av.

	Autopatrolje. Trykk på ikonet, så kan PTZ utføre flervinkelpatroljedeteksjon basert på standard eller egendefinerte forhåndsinnstilte punkter.
	360° bilde. Trykk på for å generere et 360° bilde.
	Nærliggende enhet. Trykk på for å sjekke tilgjengelige enheter i nærheten.
	Bild i bilde. Trykk på ikonet, så blir den gjeldende skjermen et separat lite vindu som kan flyte over grensesnittet.
	Tips. Trykk på for å se mer informasjon om enheten
	Ordne på nytt. Ordne sekvensen til alle funksjonene ovenfor på nytt.

2. Innstillinger

Du kan angi enhetens parametere på innstillingssiden.

Parameter	Beskrivelse
Navn	Tilpass navnet til enheten din.
Intelligent deteksjon	Du kan velge mellom forskjellige deteksjonstyper for enheten din.
Meldingsvarsel	Du kan administrere meldingene fra enheten og EZVIZ-appvarsler.
Lydinnsstillinger	Du kan angi relevante lydparametere for enheten din.
Bildeinnstillinger	Du kan angi relevante bildemateriale for enheten din.
Lysinnsstillinger	Når dette er deaktivert, er kameraindikatoren av.
PTZ-innstillinger	Her kan du angi parametere for PTZ for enheten din, som f.eks. sporing av personer og automatisk patruljering.
Opptaksliste	Her kan du se kapasiteten til Micro SD-kortet, og du kan også aktivere eller deaktivere skylagringstjenesten.
Berøringsknappinnstillinger	Når dette er aktivert, kan du trykke på samtalebrytten på enheten for å starte et samtale til EZVIZ-appen.
Personverninnstillinger	Du kan kryptere videoene dine med krypteringspassord.
Nettverksinnstillinger	Du kan se tilkoblingsstatusen eller trykke på for å endre kameraets Wi-Fi.
Enhetsinformasjon	Her finner du enhetsinformasjonen.
Del enhet	Du kan dele enheten med familiemedlemmer eller gjester.
CloudPlay	Du kan abonnere på og administrere skylagring. <ul style="list-style-type: none">  Funksjonen er kun tilgjengelig i enkelte land. Kontroller tilgjengeligheten i landet ditt før du kjøper. Produsenten forbeholder seg retten til endelig forklaring.
Start enheten på nytt	Trykk på for å starte enheten på nytt.
Slett enhet	Trykk på for å slette enheten fra EZVIZ-appen.

1. Med Amazon Alexa

Disse instruksjonene gjør det mulig å kontrollere EZVIZ-enheter med Amazon Alexa. Hvis du har problemer i løpet av prosessen, se **Feilsøking**.

Før du starter, pass på at:

1. EZVIZ-enhetene er koblet til EZVIZ-appen.
2. I EZVIZ-appen slår du av «Videokryptering» og slår på «Lyd» fra siden med enhetsinnstillinger.
3. Du har en Alexa-aktivert enhet (f.eks. Echo Spot, Echo-Show, All-new Echo-Show, Fire TV (all generasjoner), Fire TV stick (kun andre generasjon), eller Fire TV Edition smart-TV).
4. Amazon Alexa-appen allerede er installert på smart-enheten din, og at du har opprettet en konto.

For å styre EZVIZ-enheter med Amazon Alexa:

1. Åpne Alexa-appen og velg «Skills and Games» (funksjoner og spill) fra menyen.
2. Åpne funksjoner og spill-skjermen, søk etter «EZVIZ». Her finner du «EZVIZ»-funksjonene.
3. Velg EZVIZ-enhetens funksjon, og trykk på **ENABLE TO USE (AKTIVER FOR BRUK)**.
4. Skriv inn EZVIZ-brukernavnet og passordet, og trykk på **Sign in (logg inn)**.
5. Trykk på **Authorize (autoriser)**-knappen for å gi Alexa tilgangstillatelse til EZVIZ-kontoen din, slik at Alexa kan kontrollere EZVIZ-enhetene dine.
6. Meldingen «EZVIZ has been successfully linked» (vellykket tilkobling av Alexa) vises. Trykk så på **DISCOVER DEVICES (FINN ENHETER)** for at Alexa skal kunne finne alle EZVIZ-enhetene dine.
7. Gå tilbake til Alexa-menyen og velg «Devices» (enheter). Alle EZVIZ-enhetene dine vises.

Talekommando

Finn nye smartenheter via «Smart Home» (smarthjem)-menyen i Alexa-appen eller funksjonen Alexa Voice Control (Alexa talekontroll).

Etter at en enhet har blitt funnet kan den styres med stemmen din. Gi Alexa enkle kommandoer.

-  For eksempel navnet til enheten din: «show xxxx camera», kan endres i EZVIZ appen. Hver gang du endrer navnet til enheten, må du søke etter enheten på nytt for å finne det oppdaterte navnet.

Feilsøking

Hva gjør jeg hvis Alexa ikke oppdager enheten min?

Kontroller at det ikke er noen problemer med Internett-forbindelsen.

Prøv å starte den smarte enheten på nytt, og oppdag enheten med Alexa igjen.

Hvorfor viser enhetens status «Offline» i Alexa?

Den trådløse forbindelsen din kan være frakoblet. Start den smarte enheten på nytt og oppdag enheten med Alexa igjen.

Internett kan være utilgjengelig for ruter. Kontroller at ruter er koblet til Internett og prøv igjen.

-  For informasjon om hvilke land som støtter bruken av Amazon Alexa, kan du besøke det offisielle nettstedet.

2. Med Google Assistant

Med Google Assistant kan du aktivere EZVIZ-enheten din og se direkteviste bilder ved hjelp av Google Assistant-talekommandoer.

Følgende enheter og apper kreves:

1. En fungerende EZVIZ-app.
2. I EZVIZ-appen slår du av «Videokryptering» og slår på «Lyd» fra siden med enhetsinnstillinger.
3. En TV med en tilkoblet fungerende Chromecast.
4. Google Assistant-appen på telefonen din.

Følg trinnene nedenfor for å komme i gang:

1. Konfigurer EZVIZ-enheten og sørg for at den fungerer riktig i appen.
2. Last ned Google Home-appen fra app-butikken eller Google Play™, og logg inn på Google-kontoen din.
3. På myhome-skjermen, trykk «+» øverst i høyre hjørne, og velg «Set up device» (konfigurer enhet) fra menylisten for å gå til konfigurasjonsgrensesnittet.
4. Trykk «**Works with Google**» (fungerer med Google), og søk etter «EZVIZ». Her finner du «EZVIZ»-funksjonene.
5. Skriv inn EZVIZ-brukernavnet og passordet, og trykk på **Sign in (logg inn)**.
6. Trykk på **Authorize (autorisér)** for å gi Google tilgang til EZVIZ-kontoen din, slik at Google kan styre EZVIZ-enhetene.
7. Trykk «**Return to app**» (tilbake til appen).
8. Følg trinnene ovenfor for å fullføre autoriseringen. Når synkroniseringen er fullført, vises EZVIZ-tjenesten i listen over tjenester. For å se en liste over compatible enheter i EZVIZ-kontoen din, trykk på EZVIZ' serviceikon.
9. Prøv noen kommandoer. Bruk det kameranavnet du opprettet da du konfigurerte systemet.

Brukere kan behandle enheter som én enkelt enhet eller en gruppe. Ved å legge til enheter i et rom kan brukeren kontrollere en gruppe enheter samtidig med én kommando.

Se linken for mer informasjon:

<https://support.google.com/googlehome/answer/7029485?co=GENIE.Platform%3DAndroid&hl=en>

Spørsmål og svar

Spm: Fortsettes videoopptakene hvis kameraet er offline?

Sv: Hvis kameraet er slått på, men ikke tilkoblet Internett, fortsetter videoopptakene til Micro SD-kortet, men skyopptakene stopper. Hvis kameraet er slått av, stopper begge videoopptakene.

Spm: Hvorfor utløses alarmen når det ikke er noen på bildet?

Sv: Prøv å stille alarmens følsomhet lavere. Merk at også kjøretøy og dyr kan utløse alarmen.

Spm: Hva om jeg glemmer passordet?

Sv: Gå til EZVIZ-appen > Logg inn-siden, trykk på Forgot password? (Glemte passordet?) > Oppgi e-postadressen eller telefonnummeret til kontoen din.(Send) > Oppgi verifiseringskoden > TILBAKESTILL passordet ditt.

Spm: Hvorfor kan jeg ikke motta bekreftelseskoden min?

Sv:

1. Hvis du har registrert kontoen via e-post, må du sjekke søppelposten din.
Hvis du fortsatt ikke har mottatt bekreftelseskoden, kan det hende du har et e-postfilter/blokkering som begrenser denne e-posten. Sjekk med e-postleverandøren din.
2. Hvis du har opprettet en konto via mobilnummer, må du bekrefte om mobiltelefonen din kan motta SMS-kortkoder eller ikke.
3. Hvis du fortsatt ikke har mottatt bekreftelseskoden, kan du sende inn telefonnummeret ditt, landet ditt og tidspunktet for forespørselen til supportsenteret på support@ezviz.com eller kontakte ditt regionale støttesenter.

Spm: Hvordan løser man problemet med feil Wi-Fi-konfigurasjon?

Sv: Kontroller følgende innstillinger:

1. Kontroller at mobiltelefonen er koblet til Wi-Fi og at Wi-Fi-nettverket fungerer som det skal.
2. Kontroller nettverkstilstanden:
 - Sørg for at nettverket ditt ikke har brannmur eller andre begrensninger.
 - Sørg for at ruten kan distribuere IP-adresser til enheten din, eller deaktivert innstillingen for statisk IP (DHCP er aktivert som standard på alle EZVIZ-enheter).
3. TILBAKESTILL kameraet; sørg for at enheten er i klar modus eller Wi-Fi-konfigurasjonsmodus > bruk så EZVIZ-appen for Wi-Fi-konfigurasjon av enheten.

Spm: Hvordan får jeg enhetsverifiseringskoden (6 store bokstaver)?

Sv: Merk at det for de fleste EZVIZ-enheter vanligvis er to måter å få verifiseringskoden for enheten med 6 store bokstaver:

- For de fleste modellene finner du det på enhetsklistermerket/etiketten til EZVIZ-enheten.
- Alternativt kan du også finne verifiseringskoden i Kamerainnstillinger > Enhetsinformasjon > Verifiseringskode.

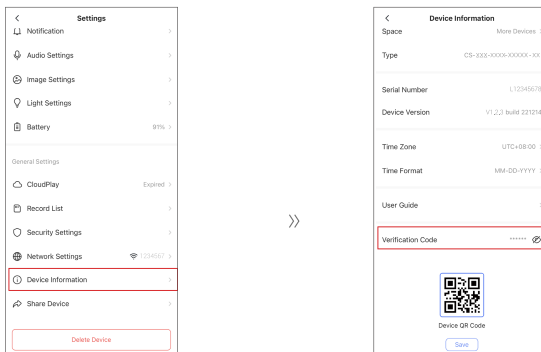

i Hvis du vil ha mer informasjon om enheten, kan du besøke www.ezviz.com/eu.

Initiativer om bruk av videoprodukter

Kjære verdsatte EZVIZ-brukere,

Teknologi påvirker alle aspekter av livet vårt. Som et fremtidsrettet teknologiselskap er vi stadig mer oppmerksomme på rollen teknologi spiller i å forbedre effektiviteten og kvaliteten på livet vårt. Samtidig er vi også klar over potensiell skade ved feil bruk. For eksempel kan videoprodukter registrere virkelige, komplette og klare bilder, derfor har de stor verdi i å representere fakta. Likevel kan feil distribusjon, bruk og/eller behandling av videorekorder krenke andres personvern, legitime rettigheter og interesser.

Forpliktet til å innovere teknologi for det gode, hermed oppfordrer vi hos EZVIZ alle brukere til å bruke videoprodukter på en riktig og ansvarlig måte, for å sammen skape et positivt miljø der all praksis og bruk overholder gjeldende lover og regler, respekterer individuelle interesser og rettigheter, og fremmer sosial moral.

Her er EZVIZ sine initiativer som vi vil sette pris på om du legger merke til:

1. Hver enkelt person har en rimelig forventning om personvern, og bruken av videoprodukter bør ikke være i konflikt med en slik rimelig forventning. Derfor bør en advarsmelding som klagjør overvåkningsområdet, vises på en rimelig og effektiv måte når man installerer videoprodukter i offentlige områder. For ikke-offentlige områder skal rettighetene og interessene til de involverte personene vurderes grundig, inkludert, men ikke begrenset til, å installere videoprodukter bare etter å ha fått samtykke fra interessentene, og ikke installere høyt usynlige videoprodukter uten andres kunnskap.

2. Video-produkter registrerer objektivt opptak av virkelige aktiviteter innenfor et spesifikt tidsrom og rom. Brukere skal rimelig identifisere personene og rettighetene involvert i dette omfanget på forhånd, for å unngå enhver krenkelse av portrett-, personvern- eller andre juridiske rettigheter til andre samtidig som de beskytter seg selv gjennom video-produkter. Det er verdt å merke seg at hvis du velger å aktivere lydopptaksfunksjonen på kameraet ditt, vil det fange opp lyder, inkludert samtaler, innenfor overvåkningsområdet. Vi anbefaler på det sterkeste en omfattende vurdering av potensielle lydkilder i overvåkningsområdet, slik at du fullt ut forstår nødvendigheten og rimeligheten før du slår på lydopptaksfunksjonen.

3. Video produkter i bruk vil konsekvent generere lyd eller visuell data fra virkelige scener - muligens inkludert biometrisk informasjon som ansiktsbilder - basert på brukerens valg av produktfunksjoner. Slik data kan brukes eller behandles til bruk. Video produkter er bare teknologiske verktøy som ikke og ikke kan utøve juridiske og moralske standarder for å veilede lovlig og riktig bruk av data. Det er metodene og formålene til menneskene som kontrollerer og bruker den genererte dataen som gjør en forskjell. Derfor skal datakontrollører ikke bare overholde gjeldende lover og forskrifter, men også fullt ut respektere ikke-obligatoriske regler, inkludert internasjonale konvensjoner, moralske standarder, kulturelle normer, offentlig orden og lokale skikker. Videre bør vi alltid prioritere beskyttelsen av personvern og portrettrettigheter, samt andre rimelige interesser.

4. Video-dataet som kontinuerlig genereres av videoprodukter, bærer rettigheter, verdier og andre krav fra ulike interessenter. Derfor er det ekstremt viktig å sikre datasikkerheten og beskytte produktene mot ondsinnede angrep. Hver bruker og datakontroller skal ta alle rimelige og nødvendige tiltak for å maksimere produkt- og datasikkerheten, unngå datalekkasje, uautorisert utlevering eller misbruk, inkludert, men ikke begrenset til, å sette opp tilgangskontroll, velge et egnet nettverksmiljø der videoprodukter er tilkoblet, etablere og stadig optimalisere nettverkssikkerheten.

5. Video produkter har gjort store bidrag for å øke sikkerheten i samfunnet vårt, og vi tror at de vil fortsette å spille en positiv rolle i ulike aspekter av vårt daglige liv. Enhver forsøk på å misbruke disse produktene for å krenke menneskerettighetene eller engasjere seg i ulovlige aktiviteter motsier essensen i verdien i teknologisk innovasjon og produktutvikling. Vi oppfordrer hver bruker til å etablere dine egne metoder og regler for å evaluere og overvåke bruken av videoprodukter, slik at disse produktene alltid blir brukt riktig, ettertenksomt og med gode intensjoner.